

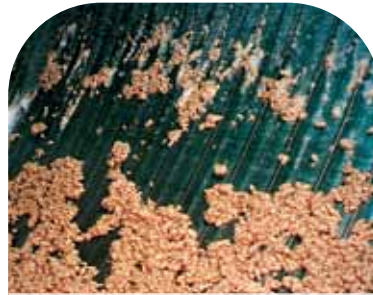

Sistema de transporte y desaguado con rejilla inclinada de alta capacidad con malla de alambre tipo cuña de doble onda



Rejillas Hydroscreen utilizadas en el espesado de lodos de papel

Rejilla Estática Hydroscreen de Hycor®

Separación de Líquidos y Sólidos

La unidad Hydroscreen de Hycor® es un separador de líquidos/sólidos comprobado y confiable que se utiliza en aplicaciones municipales e industriales, especialmente para el filtrado de sólidos fibrosos no grasos. No incluye partes móviles, motores, ni conexiones complejas. Funciona de manera simple y económica.

Aunque la unidad Hydroscreen es una de las rejillas más básicas de Hycor®, está diseñada con la calidad de Hycor e incluye características personalizadas para cumplir con los requerimientos de cada sitio. Es compacta y de alto rendimiento.

Se brindan opciones de cajas de entrada, incluyendo diseños profundos y planos y poco profundos y cónicos para albergar la carga de sólidos. Un deflector oscilante a través del

vertedero dirige el caudal para lograr un funcionamiento más eficiente de la rejilla.

La unidad Hydroscreen posee una malla de alambre tipo cuña de doble onda, con curvas dobles descendentes, que aumenta el efecto Coanda extrayendo rápidamente el líquido del caudal de entrada a medida que golpea la parte superior de la rejilla. Este rozamiento rápido maximiza la captura de sólidos y evita que la rejilla se tape.

Asimismo, el drenaje ocurre a medida que los sólidos capturados por la rejilla se deslizan hacia abajo por la cara curva de la rejilla. El extremo de la rejilla posee una pestaña antigoteo que separa el líquido drenado de los sólidos y lo devuelve a la cámara de filtrado.

Ideal para varias aplicaciones de separación de líquidos/sólidos

Industria Alimenticia

- Agua de lavado
- Recuperación de subproductos
- Agua residual de plantas
- Agua de arrastre

Industria Química

- Lodos orgánicos e inorgánicos

Industria Textil

- Eliminación de sólidos fibrosos

Opciones

- Puertas y tapas
- Cajas de entrada
- Boca de descarga
- Caja de entrada de diseño personalizado para optimizar las condiciones de funcionamiento
- Sistemas de espreas lavadoras

Municipal

- Tratamiento primario
- Deseccación de arenilla

Pulpa y Papel

- Agua blanca
- Espesado de lodos de papel
- Agua residual de papeleras
- Transporte y descortezado de troncos
- Rechazo de rejillas
- Recuperación de fibras
- Lavado de destinte
- Rechazo de lavadoras
- Reducción a pulpa
- Limpieza de rebabas

Características Estándar

- Rejilla única con doble onda
- Pestaña antigoteo para obtener sólidos más secos
- Disponible en acero inoxidable 304 ó 316
- Deflector de distribución de caudal que maximiza la captura de sólidos
- Rejilla pivotante en modelos de 48", 72" y 120" de ancho que facilita el mantenimiento y la limpieza

Modelo	A Pulgadas	B Pulgadas	C Pulgadas	D Pulgadas	E Pulgadas	F Pulgadas	Diám. de entrada	Diám. de salida	Peso en seco (libras)	Peso operativo (libras)
HS-18	407/8	19 1/2	61	27	6	-	Alim. sup.	6	200	520
HS-36	407/8	37 1/2	61	27	7	-	Alim. sup.	8	800	3100
HS-48	60	51	84	40 3/4	9 1/16	24 13/16	8	10	800	3100
HS-72	60	75	84	40 3/4	10 1/16	28 1/2	10	12	1200	4910
HS-120	60	124	84	40 3/4	11 11/16	42 1/2	(2)10	16	2000	8575

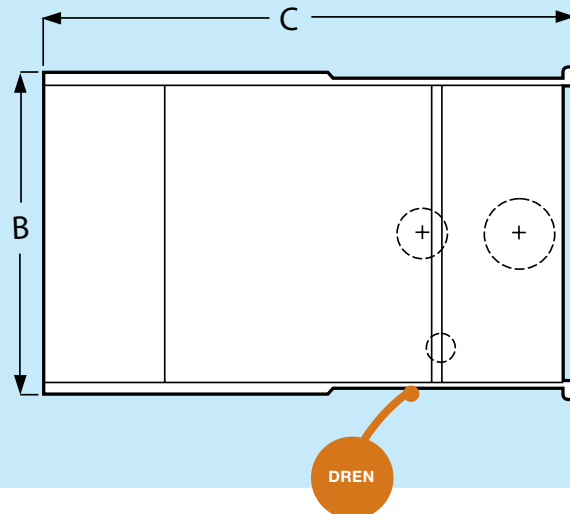
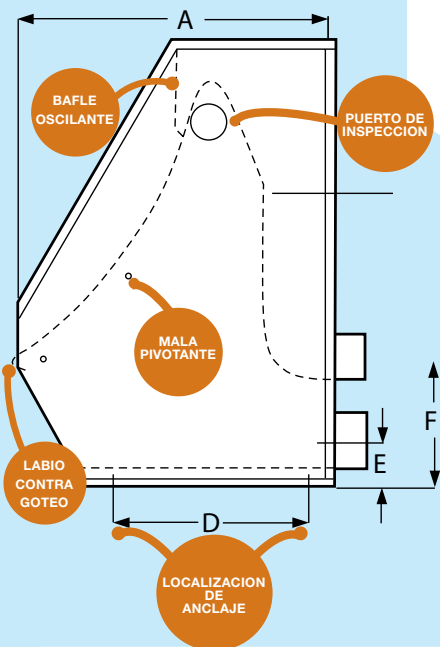

Fort Lauderdale
Chicago
Montreal
Dubai
Mumbai

1.888.PARKSON
technology@parkson.com
www.parkson.com

SP-SCWW-HS_052411